

WAU

models: w-609; w-709

ASSEMBLY INSTRUCTION



1

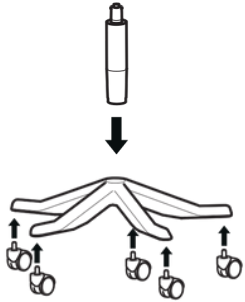

Before fitting the seat, place the supplied foam in the front of the seat.

PL: Przed montażem siedziska umieść piankę w przedniej części siedziska.

DE: Legen Sie den Schaumstoff in die Vorderseite des Sitzes, bevor Sie den Sitz einbauen.

HU: Az ülés beszerelése előtt helyezze a habszivacsot az ülés elejére.

HR: Prije montažem sjediska umićeš piankę w przedniej części siedziska.

2

Raise the backrest as much as possible before fitting the seat.

PL: Przed zamontowaniem siedziska należy maksymalnie podnieść oparcie.

DE: Heben Sie die Rückenlehne so weit wie möglich an, bevor Sie den Sitz einbauen.

HU: Az ülés felszerelése előtt emelje fel a háttámlát, amennyire csak lehetséges.

HR: Podignite naslon što je više moguće prije postavljanja sjedala.

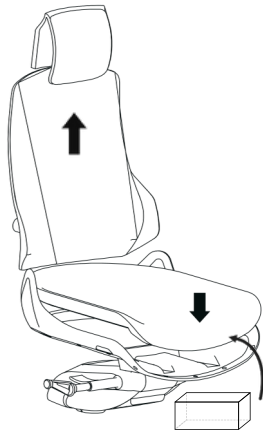

3

#8 x 3/4" - 15 pcs

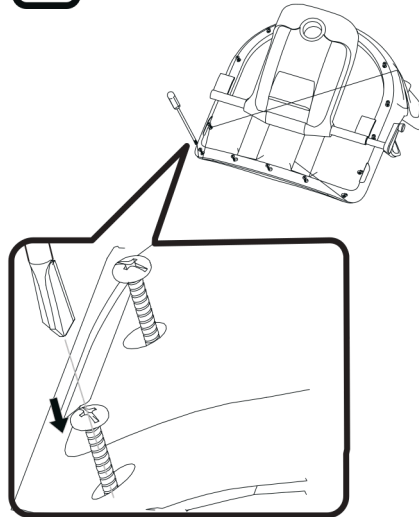

4

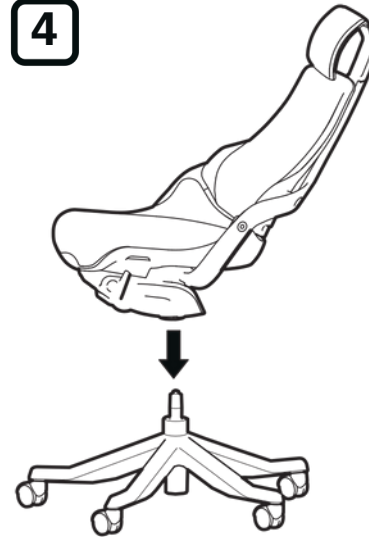

5

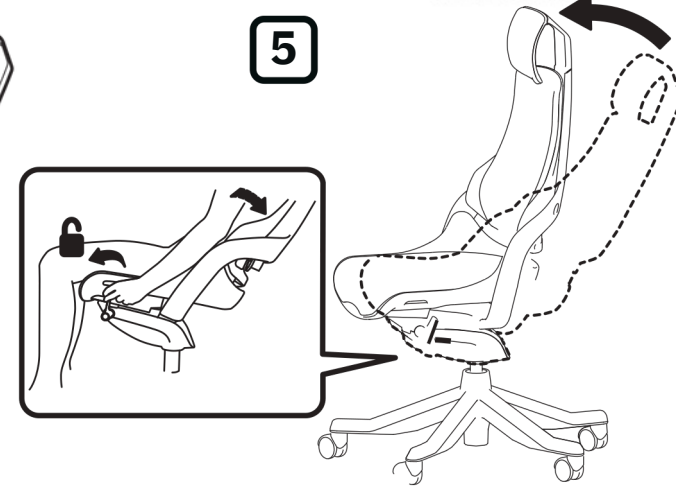

Flip the lefthand lever and depress on backrest to unlock backrest to upright position.

PL: Odblokuj lewą dźwignię i naciśnij na oparcie, aby odblokować oparcie do pozycji pionowej.

DE: Entriegeln Sie den linken Hebel und drücken Sie die Rückenlehne nach unten, um die Rückenlehne in die aufrechte Position zu bringen.

HU: Nyissa ki a bal oldali kart, és nyomja lefelé a háttámlát, hogy a háttámla függőleges helyzetbe kerüljön.

HR: Otključajte lijevu polugu i pritisnite naslon sjedala prema dolje kako biste ga otključali u uspravan položaj.

6

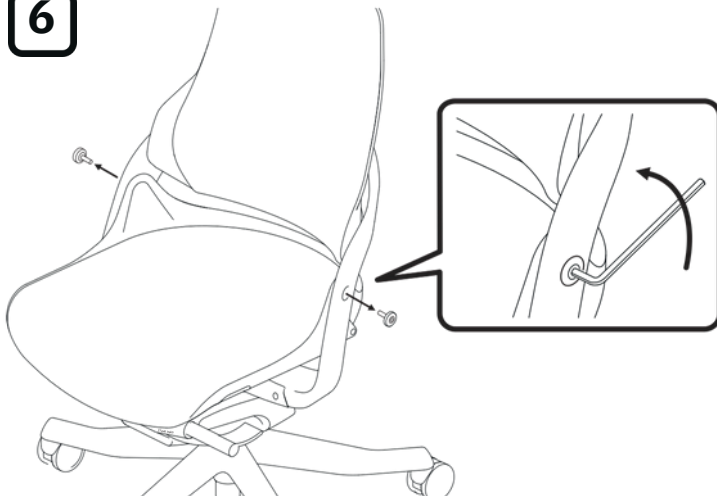

7

M6 x 45
M6 x 30

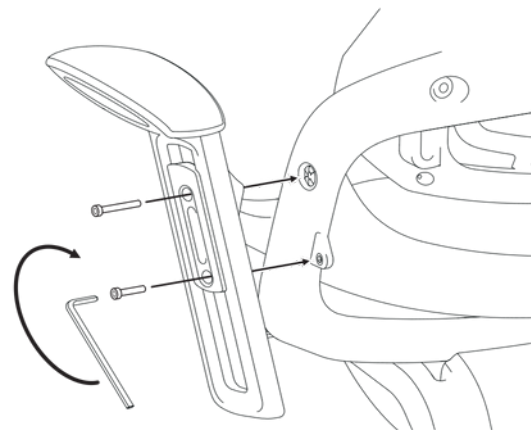

8

M6 x 45
M6 x 30

