

APOLLO (W-909/W-908)

ASSEMBLY INSTRUCTION

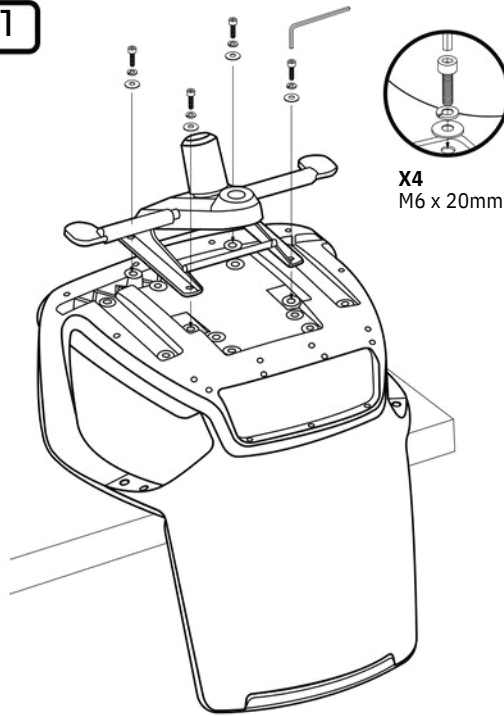

1



3

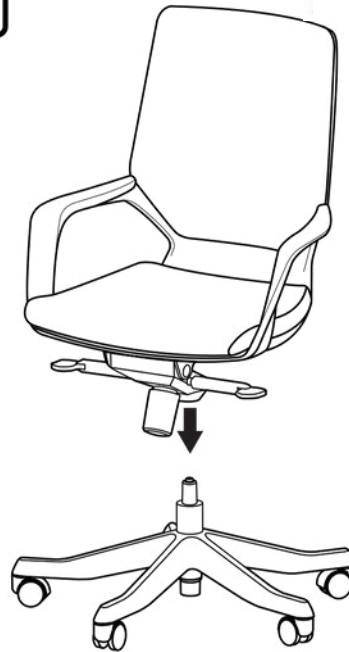

2

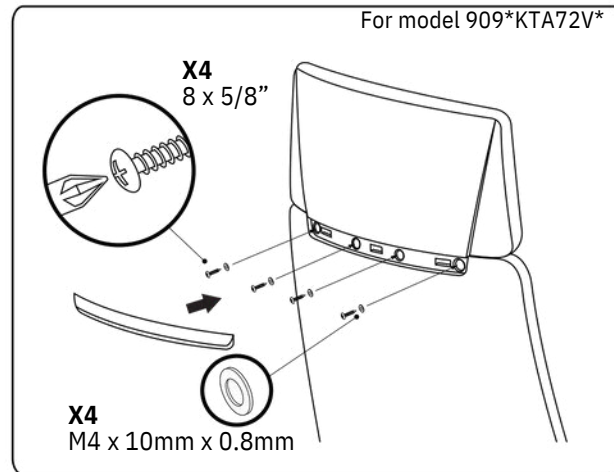
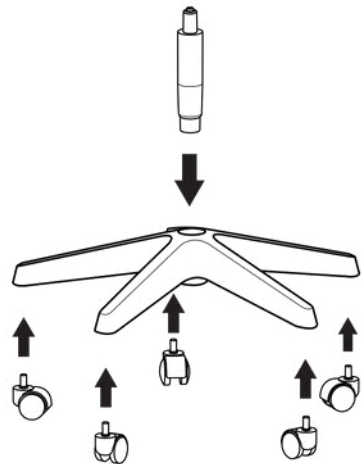

USER INSTRUCTIONS

A. Seat height adjustment:

- to raise the seat, stand up from the chair and move the lever to the upper position
- to lower the seat, sit on the chair and move the lever to the upper position

B. Backrest tilt adjustment:

- move the lever up to unlock the backrest. Tilt to the desired position and move the lever down to lock.

C. Tilt Tension adjustment:

- turn the knob to the right to increase the resistance force and to the left to decrease.

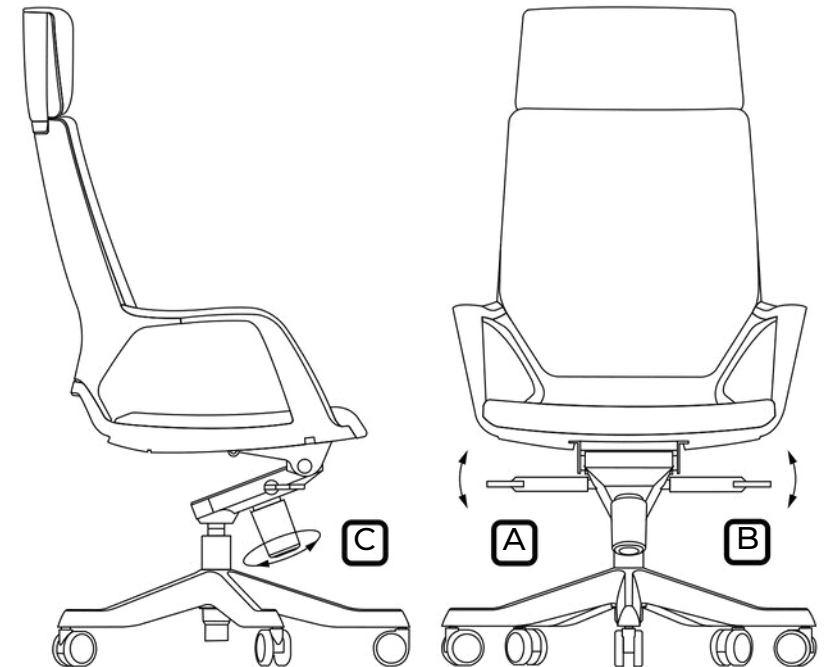

PL

A. Regulacja wysokości siedziska:

- w celu podwyższenia siedziska, wstań z fotela oraz ustaw dźwignię w pozycji górnej
- aby obniżyć siedzisko, usiądź na fotelu oraz ustaw dźwignię w pozycji górnej

B. Regulacja odchylenia oparcia:

- przesun dźwignię w górę, aby odblokować oparcie. Odchyl do żądanej pozycji i przesun dźwignię w dół, aby zablokować.

C. Regulacja siły oporu odchylenia oparcia:

- kręć korbką w prawo aby zwiększyć siłę oporu oraz w lewo, aby zmniejszyć.

DE

A. Einstellung der Sitzhöhe:

- Zum Anheben des Sitzes vom Stuhl aufstehen und den Hebel in die obere Position bringen
- Zum den Sitz abzusenken, setzen Sie sich auf den Stuhl und bewegen Sie den Hebel in die obere Position

B. Neigungsverstellung der Rückenlehne:

- Bewegen Sie den Hebel nach oben, um die Rückenlehne zu entriegeln. Neigen Sie die Rückenlehne in die gewünschte Position und bewegen Sie den Hebel nach unten, um sie zu verriegeln.

C. Einstellen der Widerstandskraft der Rückenlehnenneigung:

- Drehen Sie die Kurbel im Uhrzeigersinn, um die Widerstandskraft zu erhöhen, und gegen den Uhrzeigersinn, um sie zu verringern.

HU

A. Az ülés magasság beállítása:

- Az ülés megemeléséhez álljon fel a székből, és mozgassa a kart a felső állásba.
- Az ülés leengedéséhez üljön fel a székre, és mozgassa a kart a felső állásba.

B. A háttámla dőlésszögének beállítása:

- A háttámla feloldásához mozgassa a kart felfelé. Döntse a kívánt pozícióba, és a kart lefelé mozdítsa a reteszeléshez.

C. A háttámla dőlésének ellenállási erejének beállítása:

- Az ellenállási erő növeléséhez forgassa el a kurbelit az óramutató járásával megegyező irányba, csökkentéséhez pedig az óramutató járásával ellentétesen.

HR

A. Podešavanje visine sjedala:

- Da biste podigli sjedalo, ustanite sa sjedala i podesite ručicu u gornji položaj
- Da biste spustili sjedalo, sjednite na sjedalo i podesite ručicu u gornji položaj

B. Podešavanje nagiba naslona:

- Pomaknite ručicu prema gore kako biste otključali naslon za leđa. Nagnite se u željeni položaj i pomaknite ručicu prema dolje za zaključavanje.

C. Podešavanje sile otpora nagiba naslona:

- Okrenite ručku u smjeru kazaljke na satu kako biste povećali silu povlačenja i ulijevo smanjili.